

BM11117 接続図 (CONNECTION)

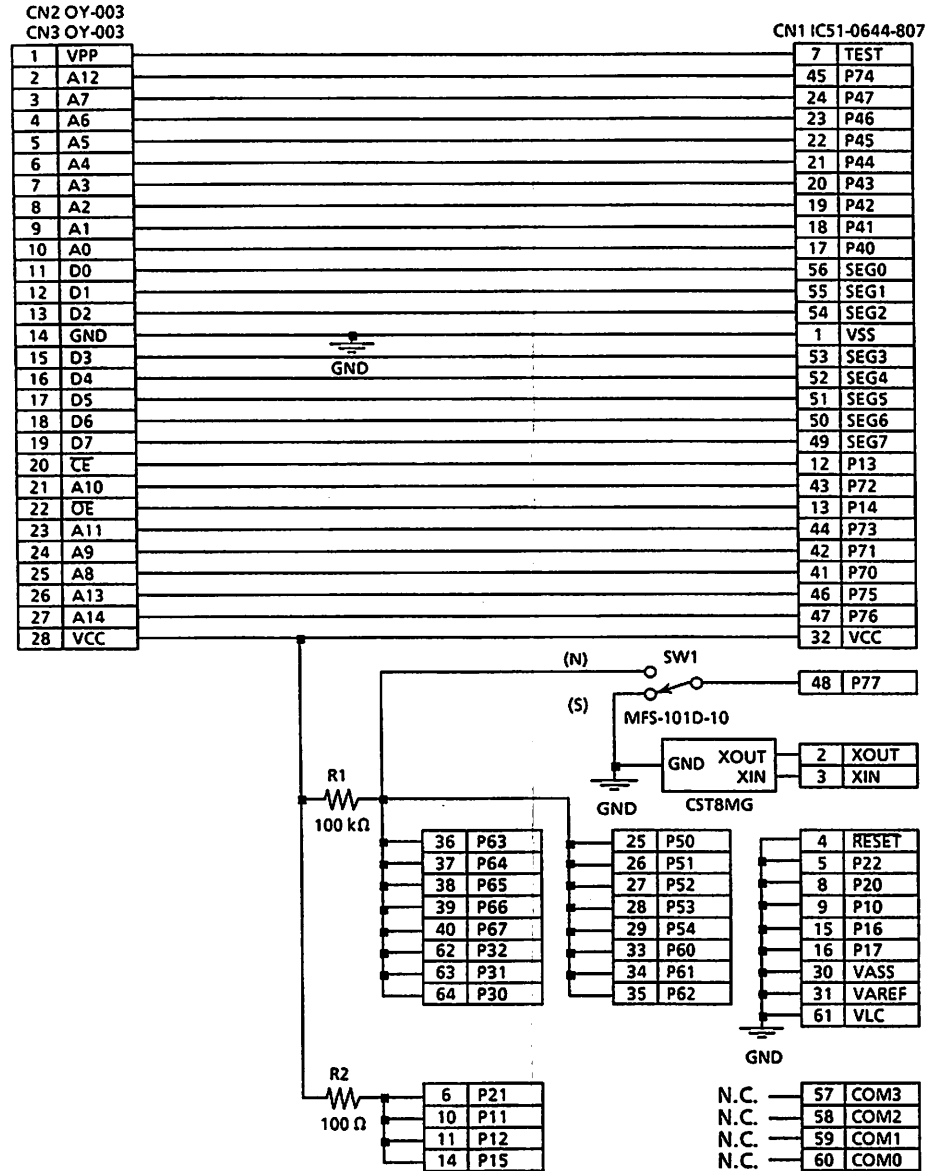

BM11117 外形寸法 (OUTLINE)

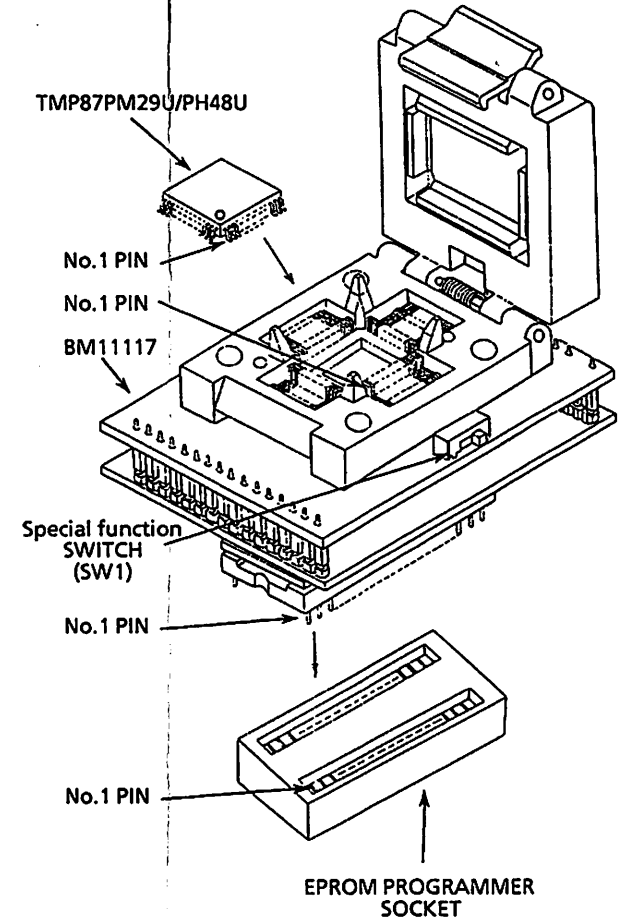
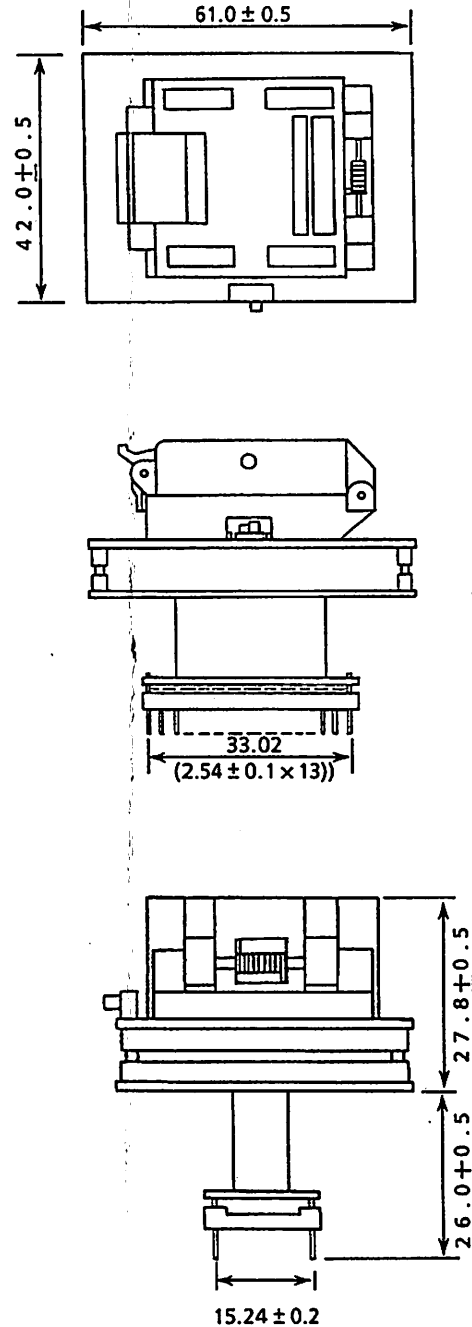

UNIT : mm

BM11117

取扱説明書

第1版

1995年5月

株式会社東芝

MTA0-0007-117A

- 概要**
BM11117は市販のEPROMライターを使用してTMP87PM29U内蔵PROMにデータを書き込むためのアダプタです。
- 書き込み対象OTPマイコン**
TMP87PM29U/PH48U
- OTPマイコンの突装**
OTPマイコンの1番ピンをアダプタの上部ICソケットの1番ピンに合わせて突装して下さい。逆向きに突装しますとOTPマイコンが破壊される恐れがあります。
- アダプタの突装**
OTPを突装したアダプタを、EPROMと同様にEPROMライターのICソケットに突装して下さい。突装を間違えますとOTPマイコンもしくはEPROMライターが破壊される恐れがあります。
- EPROMライターの設定**
EPROMタイプとデータの書き込み開始・終了アドレスを下記の表1に従って設定して下さい。EPROMタイプと開始・終了アドレスの設定はEPROMライターの取扱説明書に従って下さい。設定を間違えて書き込みますと、OTPマイコンのデータが読み出せなくなる恐れがあります。特にEPROMタイプは正しく設定して下さい。EPROMタイプをTMM27256と設定すると、書き込み電圧が異なっているためOTPマイコンが破壊される恐れがあります。

表1. 書き込み時の設定

OTPマイコン	SW1の設定	EPROMタイプ	開始アドレス	終了アドレス
TMP87PM29U	N	TMM27256AD書き込み電圧VPP=12.5V	0000H	7FFFH
TMP87PH48U			4000H	7FFFH

BM11117

INSTRUCTION MANUAL

1st EDITION

May 1995

TOSHIBA CORPORATION

MTA0-0007-117A

- Outline**
The BM11117 is an adapter used for programming data to a built-in PROM in the TMP87PM29U a commercial EPROM programmer.
- Target OTP microcontroller**
TMP87PM29U/PH48U
- Mounting OTP microcontroller**
Mount the OTP microcontroller into the IC socket of the BM11117 by aligning pin 1 of the OTP microcontroller with pin 1 of the IC socket. If mounting is incorrect, the OTP microcontroller and programmer may be destroyed.
- Mounting BM11117**
Mount the BM11117 with the OTP microcontroller mounted into the IC socket of the programmer, as if it were an EPROM. If mounting is incorrect, the OTP microcontroller and programmer may be destroyed.
- Settings EPROM programmer**
Set the EPROM type and start and end addresses according to Table 1 below. Setting the EPROM type and start and end addresses, refer to the EPROM programmer instruction manual.

Table 1 Setting

OTP microcontroller	SW1	EPROM type	Start address	End address
TMP87PM29U	N	TMM27256AD programming voltage VPP=12.5V	0000H	7FFFH
TMP87PH48U			4000H	7FFFH

- アダプタの設定**
SW1を下記の表1に従って設定して下さい。なおSW1はOTPアダプタ上のスライドスイッチで、横に「N」と「S」がシルク印刷で表記してあります。
- 注意**
書き込み対象OTPマイコンは予告無く追加される場合があります。追加されるOTPマイコンの設定は下記設定と異なる場合がありますので、この取扱説明書に記載されていないOTPマイコンについては、OTPマイコンのデータシートを参照して下さい。
このOTPマイコンにはシグネチャー機能がありません。シグネチャーチェック機能のあるEPROMライターを使用する場合は、シグネチャーチェック機能をOFFに設定して下さい。

この資料は下記部門にて作成されました。

記

株式会社 東芝
半導体システム技術センター
マイコンシステムソフトウェア技術部
マイコン開発ツール担当
〒210 川崎市幸区堀川町580番1号
電話 044-548-2210(ダイヤルイン)

Copyright (C) 1995 TOSHIBA CORPORATION
All Rights Reserved.

本資料の内容の一部または全部を株式会社東芝に
無断で転載、複製することを禁じます。

This manual is prepared by:

Microcomputer Development Tools Engineering Sec.
Microcomputer Development System & Software Engineering Dept.
Semiconductor System Engineering Center
TOSHIBA CORPORATION
580-1 Horikawa-cho, Saiwaiku, Kawasaki, 210 Japan
PHONE: Japan (81) 44-548-2210

Copyright (C) 1995 TOSHIBA CORPORATION
All Rights Reserved.

This document may not, in whole or in part, be copied,
reproduced without the prior written consent of
TOSHIBA CORPORATION.